



OBČINA METLIKA
MESTNI TRG 24
8330 METLIKA



EVROPSKA UNIJA
KOHEZIJSKI SKLAD
NALOŽBA V VAŠO PRIHODNOST

PROJEKT:

PARKIRIŠČA ZA KOLESA

TEHNIČNO POROČILO in LOKACIJE

Projekt zajema ureditev pet kolesarnic v mestu Metlika in še dodatno eno stojalo za kolesa na Partizanskem trgu.

Občina Metlika je opredelila lokacije in tehnične specifikacije kolesarnic. Te bodo velike:

- 7 x 3 m (ob avtobusni postaji, v naselju Borisa Kidriča, pri knjižnici),
- 6 x 3 m (ob vrtcu) in
- 5,3 x 3 (ob OŠ Metlika).

Na kolesarskem stojalu na Partizanskem trgu bo prostora za 16 koles.

Sestavni del izvedbe projekta so pri vseh kolesarnicah tudi gradbena dela v skladu s pripravljenimi popisi.

Slika: primer predvidene kolesarnice; Tip kot naprimer Armat L-09 ali podobno.



Materiali:

- profili in pločevine so izdelani iz jeklene pocinkane pločevine kakovosti DX51, antikorozijska zaščita 275 g/m², vijačni materiali pocinkani. Konstrukcija se sidra v predhodno pripravljeno armiranobetonsko talno ploščo. Prašno barvana konstrukcija nadstrešnice in maske v antracitni barvi. Streha nadstrešnice se izvede v radiju širine 5,00 m in dolžine 7,00 m. Na zadnji strani nadstrešnice poteka streha do višine 1,0 m od kote terena.
- kritine nadstrešnice se izvede iz polikarbonata, 4 - slojni (npr. Laksan) v rjavi barvi ter z alu zaključki v ločni izvedbi.



V vsaki kolesarnici se postavijo stojala za parkiranje koles.

Izdelava, dobava in montaža stojala za kolesa iz inox cevi $\varnothing 48,3/4$ mm ter pločevine. Stojalo je sestavljeno iz štirih vertikalnih U lokov višine 90 cm ter dolžine 100 cm, kateri so spodaj medsebojno povezani z dvojno pločevino deb. 5 mm. Stojalo se sidra, z inox vijaki, v predhodno izvedeno armiranobetonsko talno ploščo. Celotna dolžina elementa znaša 3,0 m (za 8 koles). Podrobnejši podatki so razvidni na spodnji skici.

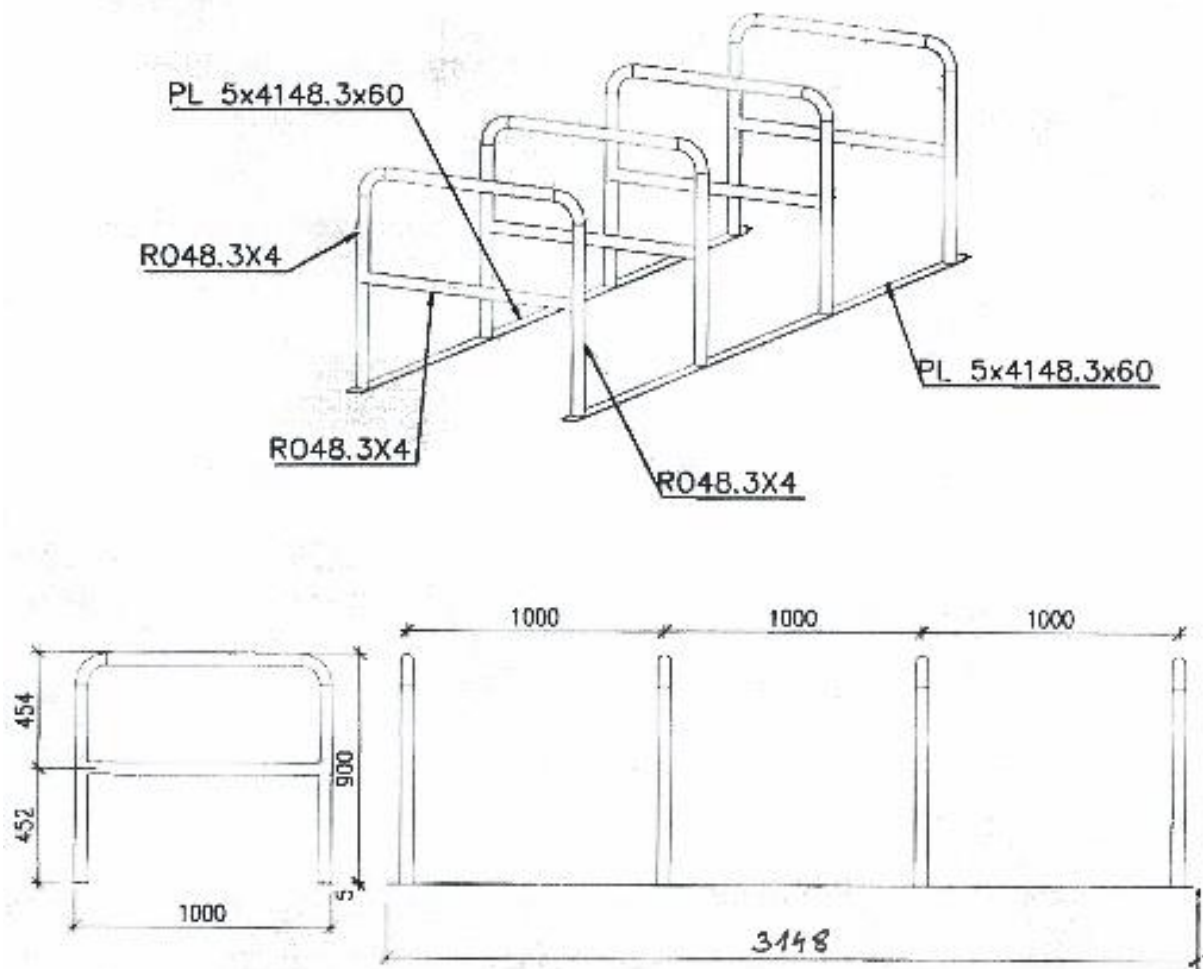

Lokacije

Pet kolesarnic bo postavljenih na sledečih parcelah:

- OŠ Metlika, 1691/2 k.o. 1515-Metlika,
- Pungart: 1670/1 k.o. 1515-Metlika,
- Vrtec: 4534 k.o. 1515-Metlika,
- Naselje Borisa Kidriča 3999/13 k.o. 1515-Metlika in
- Avtobusna postaja 3999/16 k.o. 1515-Metlika

Stojala za kolesa bodo postavljena na **Partizanskem trgu** na parceli 4187/5 k.o. 1515-Metlika.

Slika: oznake lokacij, kjer bodo postavljene kolesarnice in stojala za kolesa



Slike predvidenih lokacij so sledeče:

Slika: lokacija pri OŠ Metlika



Slika: lokacija na Pungartu



Slika: lokacija ob avtobusni postaji



Slika: Lokacija v naselju Borisa Kidriča





Slika: lokacija ob vrtcu



Slika: lokacija na Partizanskem trgu

